

Print & Apply-etikettmaskin med Intelligent Motion™

Videojet® 9560 Front of Pack

Videojet 9560 Front of Pack er en smartere etikettskriver og -applikator som er laget for å eliminere nedetid og kan hjelpe med å redusere kostnader og feil ved emballasjekoding.

Videojet Intelligent Motion™-teknologi kontrollerer hele systemet automatisk og presist. Slik hjelper den med å eliminere nedetid i drift som ofte er forårsaket av etikettstopp og ødelagte etiketter. En robust og enkelt designet applikator gjør den enkel å bruke. I tillegg har den en integrert pakkeregistreringsfunksjon som bidrar til å sikre nøyaktig etikettplassing.

9560 med Front of Pack-applikator er ideell for esker eller krympede produkter der etiketten må påføres på frontpanelet på emballasjen.

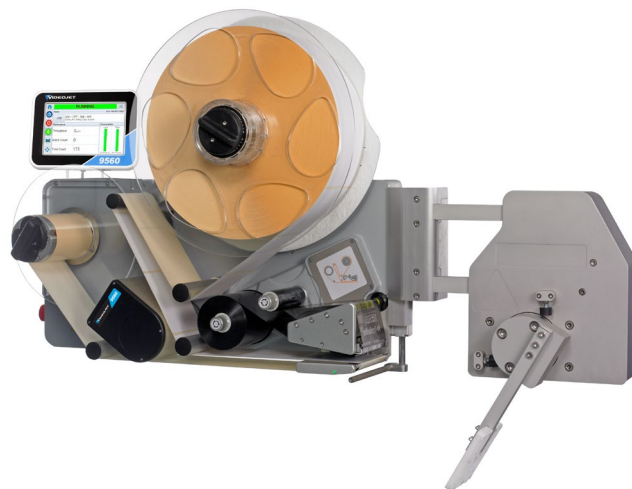

Bransjeutprøvd merketeknologi

- Optimaliser vedlikeholdsarbeidet ved å fjerne vanlige slitasje- og justeringsdeler.
- Den innebygde pakke-/eskesensoren eliminerer behovet for flere komponenter, noe som forenkler integrering og oppsett.
- Et rent, robust design bidrar til å beskytte komponentene under drift.
- Eliminer etikettstopp for vanlige bruksområder for topp- eller sideetikettmerking.

Fjern ineffektivitet ved linjeslutt

- Intelligent Motion™-teknologi gir automatisk kontroll over systemet og eliminerer de ekstra delene og justeringene som kan føre til at andre etikettmerkemaskiner svikter.
- Et direkte drev styrer etiketthastigheten og -posisjonen uten clutcher, valser eller justeringer.
- Elektronisk matespole justerer og opprettholder automatisk spenningen, uavhengig av hastighet og etikettstørrelse.

Elegant tilkobling og kompatibilitet

- Du kan omtrent eliminere operatørfeil, noe som bidrar til å sikre at produktene er korrekt kodet med innebygd programvarefunksjoner for kodesikring.
- Inneholder innebygd Wi-Fi for sikker ekstern tilgang og analytiske funksjoner.
- Intelligente emuleringsfunksjoner inkluderer EtherNet/IP™-, PROFINET®, Zebra-, SATO- og CoLOS-protokoller.

Brukervennlig

- Bytt etikett og bånd på under 60 sekunder.
- Ett enkelt 8-tommers brukergrensesnitt gir enkel kontroll.
- Videoer med innebygd støtte veileder operatøren gjennom rutinemessige oppgaver.
- Fleksibilitet til å plassere brukergrensesnitt eksternt.
- Mulighet for å få tilgang til grensesnittet på et tilkoblet nettverk, inkludert via mobilenheter.

Videojet® 9560 Front of Pack

Print & Apply-etikettmaskin med Intelligent Motion™

Applikasjonsmetode

Toppmontert svingarm med 305 mm (12,0 tommer) rekkevidde

Trykketeknologi

Termisk overføringsutskrift med Intelligent Motion™-båndstasjon og Direkte termisk Skrivehodeversjoner på 53 mm, 76 mm og 107 mm

Utskriftsoppløsning

300 dpi / 200 dpi emuleringsmodus

Overvåking av skrivehodets stand

Verktøyfri og rask utskifting av skrivehode

Utskriftshastighet

40–500 mm/sek (1,6–19,7 tommer/sek)

Gjennomløp

Opptil 60 pakker per minutt (avhengig av etikettstørrelse, teleskopisk strøk)
Anbefalt maks båndhastighet er 30 m/min (98,4 fot/min)

Båndspesifikasjon

Bredde: 55 mm (2,2 tommer), 76 mm (3,0 tommer), 110 mm (4,3 tommer) standard
Kapasitet: Opptil 830 m, inkludert automatisk båndlagring (< 1 mm båndavstand mellom etterfølgende utskrifter, uavhengig av etikettstørrelse eller hastighet)
Sensor for lite bånd igjen og slutt på båndhjul, med anslått omstillingstid satt som standard

Etikettspesifikasjon

Etikettbredde 50 mm til 115 mm (2,0 tommer til 4,5 tommer), avhengig av skrivehodeversjonen
Etikettlengde 50 mm til 150 mm (2,0 tommer til 5,9 tommer)
Kapasitet: Opptil 400 mm spolediameter (leverer vanligvis over 9000 typiske GS1-strekkodeetiketter per rull)
Sensor for lite etiketter igjen og slutt på etikettjul, med anslått omstillingstid satt som standard
Automatisk justering av etikett- og baksidetype og etikettstørrelse

Trykkstørrelser

Standard: 100 mm x 100 mm
Valgfritt: 50 mm x 120 mm, 75 mm x 120 mm, 100 mm x 50 mm, 100 mm x 70 mm, 100 mm x 150 mm

Utskriftsegenskaper

Full støtte for nedlastbare TrueType®-skrifttyper (inkludert støtte for flere språk og Unicode), faste, variable og sammenslåtte tekstfelt, fleksible formater for dato/klokkeslett, fleksible skiftkodeformater, beregninger av automatisk best før-dato og konsesjonsbehandling, kalenderregler, automatisk økt/reduert tekst, tellere og strekkoder, støtte for flere grafikkformater (opptil det maksimale utskriftsområdet), kobling av felter til databaser, skalerbar tekst og skalerbare tekstblokker, 1 GB innebygd etikettdatabase, nok til 625 000 typiske GS1-strekkodeetikettdesign

Strekkoder som støttes

EAN 8, EAN 13, UPC-A, UPC-E, Code 39, GS1-128, Code 128, ITF, RSS (inkludert sammensatte 2D-koder); andre er tilgjengelige på forespørsel

Tilkobling

Ethernet, Power-over-Ethernet, RS232, konfigurert I/O (24 V, PNP og voltfritt)
USB (for sikkerhetskopiering/gjenoppretting og opplasting av etiketter), kontrollør
Videojet 9560 eksternt via en nettleser

Kommunikasjonsprotokoller

Kompatibel med Videojet Clarisuite™-programvare
Videojet binære og enkel-ASCII-protokoller
Kompatibel med alle programvarer for etikettdesign som støtter Zebra- eller Sato-printmotorer
Støtte for Zebra (ZPL)-, Sato (SBPL)- og Markem-Imaje (Cimcomms)-protokoll
EtherNet/IP™
PROFINET®

Grensesnitt

CLARITY™-kontrollenhet med innebygd interaktiv videoopplæring

Språkvalg

Arabisk, bulgarsk, dansk, engelsk, finsk, fransk, gresk, hebraisk, italiensk, japansk, kinesisk (forenklet), kinesisk (tradisjonell), koreansk, nederlandsk, norsk, polsk, portugisisk, rumensk, russisk, serbisk, slovensk, spansk, svensk, thai, tsjekkisk, tyrkisk, tysk, ungarsk, vietnamesisk

Komprimert luft

6 bar. 90 psi, ikke forurenset

Strømforbruk

90–260 VAC (115 W på 50 pakker per minutt)

Driftsmiljø

Temperaturområde: 5–40 °C
Fuktighet: 20–85 % relativ, ikke-kondenserende

Vekt

Front of Pack-applikator – 11 kg (24,25 lbs)
9560 unntatt bånd og etiketter – maks 40 kg (88,19 lbs)

Gjeldende sertifiseringer

CE, TÜV

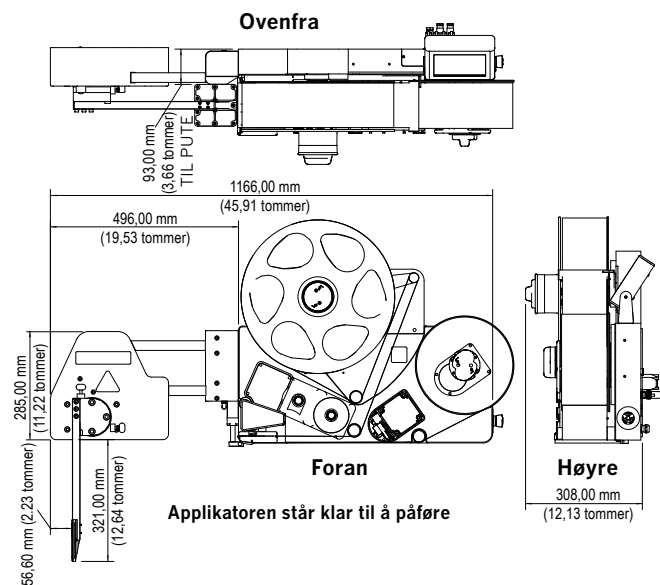

Ring **+47 32 99 42 00**
E-post **post.no@videojet.com**
eller gå til **www.videojet.no**

Videojet Technologies Norway
Klinestadmoen 5,
3241 Sandefjord

© 2024 Videojet Technologies Inc. – Med enerett.

Videojet Technologies Inc. har retningslinjer om kontinuerlig produktforbedring. Vi forbeholder oss retten til å forandre design og/eller spesifikasjoner uten varsel. TrueType er et registrert varemerke for Apple Computer, Inc.

Delenummer SL000733
ss-9560-front-of-pack-nb-no-0724

